

105 年度勞工健康服務暨職場健康管理實務研習會

一、活動簡介：

配合近期勞工健康保護相關法令之修正，與因應國內勞動環境變遷，勞工健康服務需求迫切，考量國內多數企業對於勞工健康服務與職場健康管理的認知與資源有限，特辦理本研習會，以強化中小企業對工作環境改善、勞工健康服務之重視與執行成效，完善我國之職業健康服務體制。活動將介紹勞工健康服務中心的服務資源，並邀請具有職場健康管理相關經驗之專業人員，進行實務管理、角色功能及團隊合作等實務經驗分享，並由本署派員解說勞工健康保護相關法令之修正內容，同時透過座談，交流討論企業間推動之現況、資源與策略。

二、主辦單位：勞動部職業安全衛生署

三、執行單位：

中區勞工健康服務中心(委託中山醫學大學辦理)

南區勞工健康服務中心(委託國立成功大學辦理)

四、參加對象：

對勞工健康服務之執行有興趣之企業主、部門主管、職業安全衛生及勞工健康服務醫護人員。(以 300 人以下中小型事業單位優先)

五、各場次辦理時間、地點及人數：

場次	時間	辦理地點	報名人數	執行單位
新北	105/4/29(五) 9:00~16:00	衛生福利部雙和醫院 13 樓國際會議廳 新北市中和區 291 號	300 人	中區勞工 健康服務中心
台中	105/5/9(一) 8:30~16:40	中山醫學大學-實驗大樓 2 樓 台中市南區建國北路 110 號	110 人	中區勞工 健康服務中心
台南	105/5/10(二) 8:40~17:00	南科育成中心國際會議廳 台南市南科工業園區南科二路 12 號	130 人	南區勞工 健康服務中心

六、議程：

新北場-105/4/29(五) 9:00~16:00 衛生福利部雙和醫院 13 樓國際會議廳

時間	課程	講師	課程說明
9:00~9:20	報到		
9:20~9:40	主辦單位及執行單位致詞		
	勞工健康服務中心 服務輔導資源說明	中區勞工健康 服務中心 吳兆偉經理	<ul style="list-style-type: none"> ● 勞工健康服務中心介紹 ● 勞工健康服務中心服務項目內容 ● 勞工健康服務中心未來目標及展望
09:40~10:00	休息		
10:00~12:00	職場健康如何推動、執行及管理	瑞士商格蘭富 台灣分公司 安衛室-盧靜靜 主任	<p>藉由講師於業界之職業衛生護理人員專業能力及豐富經驗，分享中小型企業若無專責醫護人員如何執行職場健康管理。</p> <ul style="list-style-type: none"> ● 職場健康管理之重要性 ● 推動職場健康管理經驗 ● 推動職場健康管理效益 ● 執行職場健康管理過程
12:00~13:10	午餐		
13:10~14:40	勞工健康保護與母性健康保護(一)	職安署派員	<ul style="list-style-type: none"> ● 勞工健康保護規則修法之目的與說明 ● 勞工身心健康保護與母性健康保護相關法令說明 ● 母性健康保護之重要性 ● 母性健康保護技術指引之應用說明
14:40~14:50	休息		
14:50~15:40	勞工健康保護與母性健康保護(二)	職安署派員	
15:40~16:00	綜合討論	中區勞工健康 服務中心	
16:00~	賦歸		

備註：主辦單位保有課程異動之權利

台中場-105/5/9(一) 8:30~16:40 中山醫學大學-實驗大樓

時間	課程	講師	課程說明
8:30~9:00	報到		
9:00~9:10	主辦單位及執行單位致詞		
	勞工健康服務中心 服務輔導資源說明	中區勞工健康 服務中心 毛彥喬醫師	<ul style="list-style-type: none"> ● 勞工健康服務中心介紹 ● 勞工健康服務中心服務項目內容 ● 勞工健康服務中心未來目標及展望
9:10~10:40	職場健康服務-如何 團隊合作?(勞工健 康服務醫護人員與 職安人員)	華邦電子股份 有限公司 環安衛及風險 管理處 -李郁芳副理	<ul style="list-style-type: none"> ● 職醫與職護在職場的功能與效益 ● 如何善用資源與各部門溝通協調運作 ● 分享職業衛生健康服務團隊合作及職場衛生管理人力資源的應用 ● 針對無專責醫護人員之中小企業辦理模式
10:40~10:50	休息		
10:50~12:20	如何撰寫 勞工健康管理& 健康促進計畫	華邦電子股份 有限公司 環安衛及風險 管理處 -李郁芳副理	<ul style="list-style-type: none"> ● 勞工健康管理、促進計畫之重要性 ● 勞工健康管理、促進計畫之經驗談 ● 教導基本計劃之擬訂要領及事項
12:20~13:30	午餐		
13:30~15:00	勞工健康保護與 母性健康保護(一)	職安署派員	<ul style="list-style-type: none"> ● 勞工健康保護規則修法之目的與說明 ● 勞工身心健康保護與母性健康保護相關法令說明 ● 母性健康保護之重要性 ● 母性健康保護技術指引之應用說明
15:00~15:10	休息		
15:10~16:00	勞工健康保護與 母性健康保護(二)	職安署派員	
16:00~16:40	綜合討論	中區勞工健康 服務中心	
16:40~	賦歸		

備註：主辦單位保有課程異動之權利

台南場-105/5/10(二) 8:40~17:00 南科育成中心國際會議廳

時間	課程	講師	課程說明
08:40~09:20	報 到		
09:20~09:30	主辦單位致詞	南區勞工健康 服務中心 郭浩然教授	
09:30~10:20	勞工健康保護與 母性健康保護(一)	職安署派員	<ul style="list-style-type: none"> ● 勞工健康保護規則修法之目的與說明 ● 勞工身心健康保護與母性健康保護相關法令說明 ● 母性健康保護之重要性 ● 母性健康保護技術指引之應用說明
10:20~10:30	休 息		
10:30~12:00	勞工健康保護與 母性健康保護(二)	職安署派員	
12:00~13:00	午 餐		
13:00~14:40	中小企業推動職場 健康服務之重要性 與實務作法(一)	台北市立聯合 醫院忠孝院區 職業醫學科 楊慎絢主任	<ul style="list-style-type: none"> ● 本課程將就歐美日韓及臺灣地區之中小企業推動健康促進現況與實例做一簡單介紹。 ● 中小企業與大企業在組織結構、人物力方面不同，大企業的標準並非全然適用中小企業。目前職業安全衛生相關規範，對大型企業可能並無困難，惟中小企業可能會有執行不易之情況。因此，如何提升中小企業職業安全衛生與進行中小企業職場健康服務是重要課題。 ● 對於新興職業疾病(人因、過負荷、職場壓力..)等危害預防之勞工健康服務推動實務。
14:40~15:00	休 息		
15:00~16:40	中小企業推動職場 健康服務之重要性 與實務作法(二)	台北市立聯合 醫院忠孝院區 職業醫學科 楊慎絢主任	
16:40~17:00	綜合討論	南區勞工健康 服務中心 藍凡耘醫師	
17:00~	賦 歸		

備註：主辦單位保有課程異動之權利

七、報名方式

- (一)一律採網路報名，報名時間自 4 月 13 日上午 10 時起至各場次活動前 3 日止或額滿截止，報名網址如下所示，**新北場**報名網址 <http://goo.gl/O02mdD>、**台中場**報名網址 <http://goo.gl/OtnvCt>、**台南場**報名網址 <http://goo.gl/jHq2Au>，活動開始前 3-5 日會以 E-mail 發出通知，執行單位保留篩選報名人數之權利。
- (二)若有報名相關或其他未盡事宜，請洽本活動執行單位，(新北場、台中場電話：04-23501501 分機 24 吳經理，電子郵件：whsmot@gmail.com)、(台南場電話：06-5055100 分機 11 林經理，電子郵件：stwhs2015@gmail.com)。

八、活動相關注意事項：

- (一)開課前 3-5 日將以 E-mail 方式通知上課訊息，報名時請留下有效 mail。
- (二)在職教育學分或時數：全程參與本活動各該場次之人員，於活動結束後，依職業安全衛生教育訓練規則第 17 條規定核發在職教育訓練時數，具醫護人員資格者，另依「醫事人員執業登記及繼續教育辦法」規定，向衛生福利部認可之醫護團體申請積分採認；具公務人員身分者，將另登錄公務人員終身學習時數；上述時數另依認證單位核可時數為準。
- (三)報名參加者應於報到時簽到，活動結束後簽退，事後不得以任何理由申請補簽。未簽到、遲到或早退 15 分鐘以上者，不得予以採認上開時數(學分)。
- (四)如遇不可抗力之特殊狀況(如颱風、地震)，以人事行政總處及各縣市政府相關作業規定為主。

九、交通資訊

(一)【新北場 105/4/29(五) 9:00~16:00】

衛生福利部雙和醫院 13 樓國際會議廳【新北市中和區 291 號】



捷運

1. 至捷運景安站，再轉乘公車：橘 2、橘 5、241、242、中和區捷運免費接駁公車
2. 至捷運新埔站，再轉乘公車：橘 5

免費接駁車

時刻表及路線圖請洽雙和醫院網站

[HTTP://WWW.SHH.ORG.TW/%E4%BA%A4%E9%80%9A%E6%8C%87%E5%BC%95/](http://www.shh.org.tw/%E4%BA%A4%E9%80%9A%E6%8C%87%E5%BC%95/)

1. 雙和醫院免費接駁車路線共八線路
景安線
頂溪永安線(整合台貿一村四知新城線)
南勢角線
秀朗線
土城二線
土城 壽德新村線
板橋線
板橋二線
北醫 萬芳線
2. 中和區捷運免費接駁公車-門診大門口共二線路
圓通灰磘→秀山區
自強國中→橫路里

公車

1. 雙和醫院站：
 - 本院中正路入口下車：橘 5
 - 本院圓通路入口下車：橘 2、橘 9、242
 - 急診大門口斜對面下車：橘 9、藍 41
2. 錦和路「中和站」：
 - 橘 3、藍 18、201、241、243

自行開車

新北市中和區中正路和圓通路交叉口，中正路 291 號為正門口，圓通路 250 號為急診室入口。

(二) 【台中場 105/5/9(一) 8:30~16:40】

中山醫學大學-實驗大樓 2 樓【台中市南區建國北路 110 號】

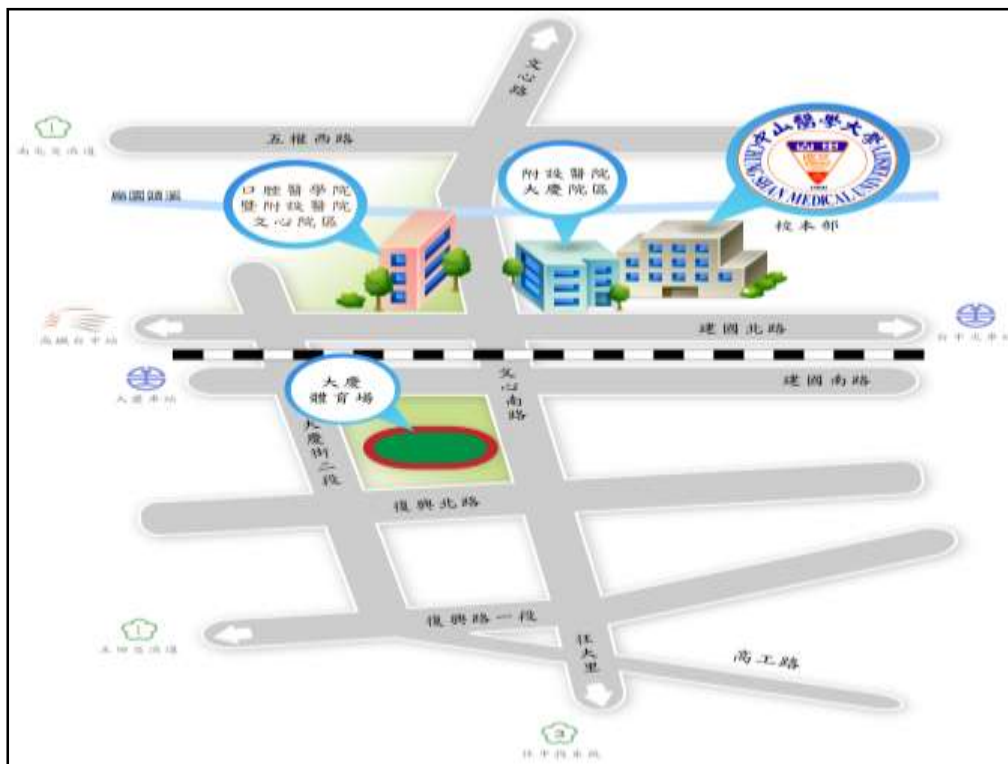

自行開車

1. 國道一號北上、南下高速公路(南屯交流道)：於南屯交流道下→直行五權西路往台中市區方向→右轉文心南路→直行文心南路(未過平交道) → 左轉建國北路。

2. 國道三號北上高速公路(接中投公路：台 63 線)：中投公路(3.5 公里處)出口往台中、大里德芳路段下中投公路→左轉文心南路往台中市→直行文心南路(過平交道)→右轉建國北路。
3. 國道三號南下高速公路(烏日交流道)：於烏日交流道下→接環中路八段往台中市→直行上路橋環中路七段→下路橋後靠右側接慢車道繼續直行環中路七段→直行慢車道右轉復興路一段(中山路一段)往台中市→直行復興路一段左轉文心南路→直行文心南路(過平交道)→右轉建國北路。

大眾運輸

高鐵台中站：

1. 公車 85、159 號中山醫學大學站下車，往建國北路(台中火車站方向)步行約 5 分鐘。
2. 搭乘台鐵區間車至大慶火車站，出站後左轉，請過平交道後右轉建國北路步行約 6 分鐘。

台中火車站：

1. 搭台鐵通勤電車往南至大慶車站下車，出站後左轉，請過平交道後右轉建國北路步行約 6 分鐘。
2. 公車 53、73、85、158、159 號至中山醫學大學站下車，往建國北路(台中火車站方向)步行約 5 分鐘。
3. 公車 79 號大慶火車站下車，往建國北路(台中火車站方向)再步行約 6 分鐘。

(三)【台南場 105/5/10(二) 8:40~17:00】

南科育成中心國際會議廳【台南市新市區南科二路 12 號】

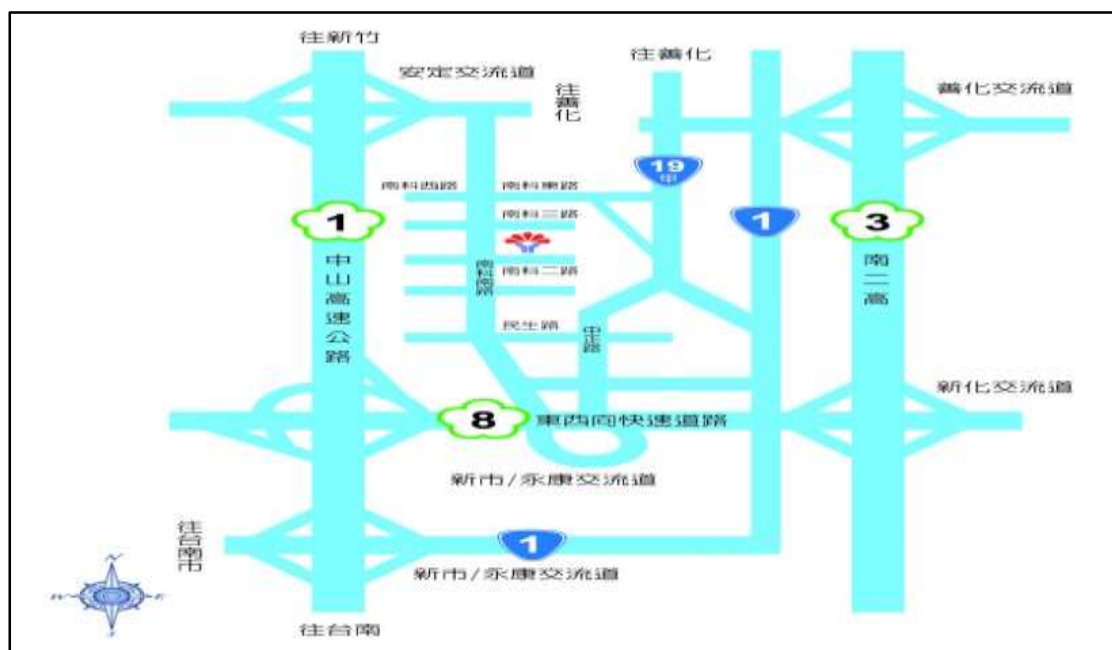

自行開車

國道八號新市交流道

(1)國道三號新化系統交流道(西向)→國道八號新市交流道→左轉北直行約一公里上「南向聯外高架橋」→南科南路

(2)中山高新市系統交流道(東向)→國道八號新市交流道→左轉北直行約一公里上「南向聯外高架橋」→南科南路

中山高安定交流道→178 縣道(向東)往善化→右轉進入南科北路

南二高善化交流道→178 縣道(向西)往善化→過台一線再上縱貫鐵路高架橋→下橋處左轉再行至 177 縣道 (台 19 甲) →右轉進入南科東路 (西拉雅大道)

※停車資訊：育成中心隔壁設有免費立體停車場(路邊為加強拖吊區域請勿停放)

高鐵

高鐵台南站/台鐵沙崙站(高鐵台南站旁)→台鐵南科站→搭乘 TAXI 或南科接駁車至本中心(約 10 分鐘)